



Radio | CD | MP3 | WMA

Milano MP26

7 646 170 310

Monte Carlo MP26

7 646 165 310

San Remo MP26

7 646 160 310



### Käyttö- ja asennusohje

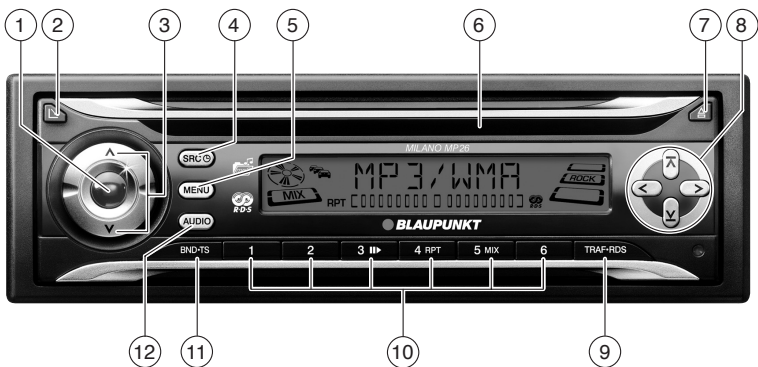

<http://www.blaupunkt.com>

 **BLAUPUNKT**



- ① Näppäin laitteen päälle-/poiskytkentään ja mykistykseen (Mute).
- ② **IV**-näppäin  
etupaneelin (Release-Panel) irrottamiseen
- ③ Äänenvoimakkuuden säädin
- ④ **SRC** -näppäin  
Lyhyt painallus: äänilähteen valinta CD/MP3:n, CD-vaihtajan (mikäli kytketty järjestelmään) tai AUX-äänilähteen välillä.  
Pitkä painallus: kellonajan näyttö lyhyesti.
- ⑤ **MENU**-näppäin  
Lyhyt painallus: valikon avaaminen asetuksia varten.  
Pitkä painallus: selailuhakutoiminnon käynnistäminen.
- ⑥ CD-aukko
- ⑦ -näppäin  
CD-levyn poistamiseen laitteesta.
- ⑧ Nuolinäppäimet
- ⑨ **TRAF•RDS**-näppäin  
Lyhyt painallus: liikennetiedotustoiminnon kytkeminen päälle/pois.  
Pitkä painallus: RDS-toiminnon kytkeminen päälle/pois.
- ⑩ Näppäimet **1 - 6**
- ⑪ **BND•TS**-näppäin  
Lyhyt painallus: FM-muistitasojen ja aaltoalueiden MW ja LW valinta.  
Pitkä painallus: Travelstore-toiminnon käynnistys.
- ⑫ **AUDIO**-näppäin  
basson, diskantin, balanssin ja etu- ja takakaiuttimien välisen tasapainon säätöön. Taajuuskorjaimen esiasetuksen valinta.  
X-BASS-toiminnon kytkeminen päälle/pois ja säätö.

<b>Ohjeita ja lisätarvikkeet .....</b>	<b>5</b>	<b>MP3-/WMA-käyttö.....</b>	<b>18</b>
<b>Irrotettava etupaneeli .....</b>	<b>6</b>	MP3-/WMA-CD-levyjen luominen .....	18
<b>Kytkeminen päälle/pois.....</b>	<b>7</b>	MP3-käytön käynnistäminen.....	19
<b>Äänenvoimakkuuden säätö.....</b>	<b>8</b>	Näyttötavan valinta .....	19
Päällekytkettäessä voimassa olevan		Hakemiston valinta.....	20
äänenvoimakkuuden säätö .....	8	Kappaleen/tiedoston valinta .....	20
Äänen mykistys (Mute) .....	9	Nopea haku.....	20
Äänimerkin kytkeminen päälle/pois ....	9	Kappaleiden satunnaissoitto (MIX) ...	20
Mykistys puhelinkeskustelun aikana ...	9	Kappaleiden selailuhaku (SCAN) .....	20
<b>Radiokäyttö.....</b>	<b>10</b>	Yksittäisen kappaleen tai koko	
Virittimen säätö .....	10	hakemiston jatkuva soitto (REPEAT) .	21
Radiokäytön kytkeminen päälle .....	10	Toiston keskeytys (PAUSE) .....	21
RDS-toiminto .....	10	<b>CD-vaihtajan käyttö .....</b>	<b>21</b>
Aaltoalueen/muistitason valinta .....	11	CD-vaihtajan käytön käynnistäminen..	21
Asemien viritys.....	11	CD-levyn valinta.....	21
Asemanhakuherkkyyden säätö.....	11	Kappaleen valinta .....	21
Asemien tallennus.....	12	Nopea haku (äänellinen) .....	21
Asemien automaattinen tallennus		Näyttötavan valinta .....	22
(Travelstore) .....	12	Yksittäisen kappaleen tai koko	
Asemien kutsuminen muistista.....	12	CD-levyn jatkuva soitto (REPEAT) .....	22
Vastaanottokelpoisten asemien		Kappaleiden satunnaissoitto (MIX) ...	22
selailuhaku (SCAN) .....	12	Kaikkien CD-levyjen kappaleiden	
Selailuhaun esittelyajan säätö .....	12	selailuhaku (SCAN) .....	22
Ohjelmatyyppi (PTY) .....	13	Toiston keskeytys (PAUSE) .....	23
Radiovastaanoton optimointi .....	14	<b>Kauko-ohjain .....</b>	<b>23</b>
Näyttötavan valinta .....	14	<b>Clock - kellonaika.....</b>	<b>24</b>
<b>Liikenne radio .....</b>	<b>14</b>	<b>Ääni.....</b>	<b>25</b>
<b>CD-käyttö.....</b>	<b>15</b>	<b>X-BASS .....</b>	<b>26</b>
CD-käytön käynnistäminen .....	15	<b>Äänentasonäytön säätö.....</b>	<b>27</b>
Kappaleen valinta .....	16	<b>Ulkoiset äänilähteet.....</b>	<b>27</b>
Kappaleiden pikavalinta .....	16	<b>Tekniset tiedot .....</b>	<b>28</b>
Nopea haku (äänellinen) .....	16	<b>Asennusohje .....</b>	<b>29</b>
Kappaleiden satunnaissoitto (MIX) ...	16		
Kappaleiden selailuhaku (SCAN) .....	16		
Kappaleen jatkuva soitto (REPEAT) ...	16		
Toiston keskeytys (PAUSE) .....	17		
Näyttötavan valinta .....	17		
CD-tekstin näyttö .....	17		
Liikennetiedotukset CD-käytön aikana ...	17		
CD-levyn poistaminen .....	17		

## Ohjeita ja lisätarvikkeet

Kiitos, että olet valinnut Blaupunkt-tuotteen. Toivomme mukavia hetkiä uuden laitteesi parissa.

### Ennen kuin käytät laitetta ensimmäisen kerran, lue tämä käyttöohje.

Blaupunktin työntekijät tekevät parhaansa luodakseen entistäkin selkeämpiä ja ymmärrettävämpiä käyttöohjeita. Jos kaikesta huolimatta ilmaantuu laitteen käyttöön liittyviä kysymyksiä, käänny alan kauppiaan tai maassasi toimivan puhelinpalvelun puoleen. Puhelinnumerot löytyvät tämän vihkosen takasivulta.

Euroopan Unionin alueella ostetuille tuotteillemme myönnämme valmistajan takuun. Takuuehdot löytyvät Internet-osoitteestamme [www.blaupunkt.de](http://www.blaupunkt.de) tai voit tilata ne suoraan valmistajalta:

Blaupunkt GmbH  
Hotline  
Robert Bosch Str. 200  
D-31139 Hildesheim

### Käytöstä poistetun laitteen hävitys

(vain EU-maat)

 Älä hävitä käytöstä poistettua laitetta talousjätteiden mukana!

Toimita käytöstä poistettu laite kierrätyspisteeseen.



### Liikenneturvallisuus

Liikenneturvallisuuden on ehdottomasti oltava etusijalla.

- Käytä autoradiota vain, jos liikennetilanne sen sallii.
- Tutustu laitteeseen ennen kuin lähdet liikkeelle.

Kuljettajan on aina kyettävä havaitsemaan esim. poliisin, palokunnan ja pelastuspalvelun varoitussignaalit ajoissa.

- Säädä tästä syystä ohjelman äänenvoimakkuus ajon aikana turvalliselle tasolle.

### Asennus

Jos haluat asentaa laitteen itse, lue ensin ohjeen lopussa olevat asennus- ja liitäntäohjeet.

### Erikoisvarusteet

(eivät kuulu toimitussisältöön)

Käytä vain Blaupunktin hyväksymiä erikoisvarusteita.

### Kauko-ohjain

Ohjauspyörä- ja/tai käsikauko-ohjaimella voit ohjata autoradiolaitteen perustoimintoja turvallisesti ja mukavasti.

Päälle- ja poiskytkeminen ei ole mahdollista kauko-ohjaimella.

Tarkempia tietoja autoradioosi sopivista kauko-ohjaimista saat Blaupunkt-kauppiaaltasi.

**Vahvistin (Amplifier)**

Voit käyttää kaikkia Blaupunkt- ja Velocity-vahvistimia.

**CD-vaihtaja (Changer)**

Voit kytkeä laitteeseen seuraavat Blaupunktin CD-vaihtajat:

CDC A 08, IDC A 09 ja CDC A 03.

**Irrotettava etupaneeli****Varkaudenesto**

Laitteessa on varkaussuojana irrotettava etupaneeli (Release Panel). Ilman etupaneelia laite on varkaalle arvoton.

Suojaa laite varkauksilta ottamalla etupaneeli aina mukaasi, kun poistut ajoneuvosta. Älä jätä etupaneelia autoon, ei edes piilossa olevaan paikkaan.

Etupaneeli on suunniteltu siten, että sen käsittely on helppoa.

**Huomautuksia:**

- Älä päästä etupaneelia putoamaan.
- Älä altista etupaneelia suoralle aurin-  
gonvalolle tai muille lämmönlähteille.
- Vältä koskemasta etupaneelin kontakteihin paljain käsin. Puhdista kontaktit tarvittaessa alkoholiin kastetulla nukkaamattomalla liinalla.

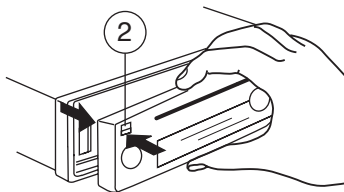
**Etupaneelin irrottaminen**

➡ Paina näppäintä  **2**.

Etupaneelin lukitus aukeaa.

☛ Vedä etupaneelia ensin suoraan ja sitten vasemmalle ulos laitteesta.

Laite kytkeytyy pois päältä.

Kaikki ajankohtaiset asetukset tallentuvat.

Jos laitteen sisällä on CD-levy, se pysyy siellä.

## Etupaneelin paikalleenasettaminen

☛ Työnnä etupaneelia vasemmalta oikealle laitteen ohjaimen.

☛ Paina varovasti etupaneelin vasenta puolta niin, että se napsahtaa paikalleen.

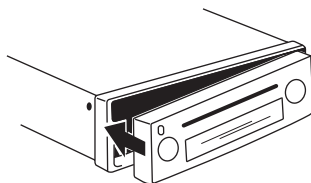

### Huomautus:

Kun kiinnität etupaneelia, älä paina näytön kohdalta.

Jos laite oli päällä etupaneelia irrotettaessa, se kytkeytyy paneelin takaisinasennuksen jälkeen automaattisesti taas päälle viimeksi käytetyllä toimintamuodolla (radio, CD, CD-vaihtaja tai AUX).

## Kytkeminen päälle/pois

Laite voidaan kytkeä päälle/pois usealla eri tavalla:

### Päälle/poiskytkeminen ajoneuvon sytytysvirran avulla

Jos laite on liitetty oikein ajoneuvon sytytysvirtaan eikä sitä ole kytkeyty pois päältä näppäimellä ①, se kytkeytyy päälle/pois, kun ajoneuvo käynnistetään tai sammutetaan.

### Kytkeminen päälle/pois näppäimellä ①

☛ Kytke laite päälle painamalla näppäintä ①.

☛ Kytke laite pois päältä painamalla näppäintä ① yli kahden sekunnin ajan.

Laite kytkeytyy pois päältä.

### Huomautus:

Auton akun säästämiseksi laite kytkeytyy automaattisesti pois päältä tunnin kuluttua siitä, kun ajoneuvon sytytysvirta on katkaistu.

### Kytkeminen päälle CD-levyn sisäänvedon avulla

Kun laite on kytkeyty pois päältä eikä sen sisällä ole CD-levyä,

☛ työnnä CD-levy voimaa käyttämättä tekstipuoli ylöspäin levyasemaan ⑥, kunnes tunnet vastusta.

Laite vetää CD-levyn automaattisesti sisään.

CD-levyn sisäänvetoa ei saa estää eikä avustaa painamalla.

Laite kytkeytyy päälle ja CD-levy alkaa soida.

**Huomautus:**

Jos auton sytytysvirta oli ennen CD-levyn sisääntyöntöä katkaistuna, laite on ensin kytkettävä päälle näppäimellä ①, jotta äänentoisto voi alkaa.

**Päälle/poiskytkeminen irrotettavan etupaneelin avulla.**

☛ Irrota etupaneeli.

Laite kytkeytyy pois päältä.

☛ Kiinnitä etupaneeli jälleen paikoilleen.

Laite kytkeytyy päälle. Viimeksi käytetty toimintamuoto radio, CD, CD-vaihtaja tai AUX kytkeytyy toimintaan.

**Äänvoimakkuuden säätö**

Äänvoimakkuutta voidaan säätää askeleittain 0 (pois päältä) ja 66 (suurin voimakkuus) välillä.

Jos haluat korottaa äänvoimakkuutta,

☛ paina näppäintä **▲** ③.

Jos haluat alentaa äänvoimakkuutta,

☛ paina näppäintä **▼** ③.

**Päällekytkettäessä voimassa olevan äänvoimakkuuden säätö****Huomautus:**

Laitteessa on aikakatkaisutoiminto (Time-out).

Jos esimerkiksi painat näppäintä **MENU** ⑤ ja valitset jonkin valikkokohtan, laite kytkeytyy takaisin n. 8 sekunnin kuluttua viimeisestä näppäimen painalluksesta. Suoritettut asetukset tallentuvat.

Päällekytkettäessä voimassa oleva äänvoimakkuus voidaan säätää.

☛ Paina näppäintä **MENU** ⑤.

☛ Paina näppäintä **▼** tai **▲** ⑧ niin monta kertaa, kunnes näyttöön tulee "ON VOLUME".

☛ Säädä päällekytkemisen yhteydessä voimassa olevaa äänvoimakkuutta näppäimillä **<>** ⑧.

Säädön helpottamiseksi laitteen äänvoimakkuus nousee tai laskee säädön mukaisesti.

Jos valitset asetukseksi "LAST VOL", siinä tapauksessa aktivoit jälleen ennen poiskytkentää kuuluneen äänvoimakkuuden.



**Huomaus:**

Kuulovaurioiden estämiseksi päällekytettäessä kuuluva äänenvoimakkuus on rajoitettu arvoon "38". Jos äänenvoimakkuus oli ennen poiskytkentää tätä suurempi ja valitsit asetuksen "LAST VOL", laite kytkeytyy jälleen päälle arvolla "38".

Kun säätö on tehty,

☛ paina kahdesti näppäintä **MENU** (5).

**Äänen mykistys (Mute)**

Voit alentaa äänenvoimakkuuden hetkessä (mykistää laitteen) aiemmin säätämällesi tasolle.

☛ Paina **lyhyesti** näppäintä (1).

Näyttöön ilmestyy "MUTE".

**Mykistuksen (Mute) päättäminen**

Jos haluat palata aikaisemmin voimassa olleeseen äänenvoimakkuuteen,

☛ paina uudelleen **lyhyesti** näppäintä (1).

**Mykistys-äänenvoimakkuuden säätö**

Mykistys-äänenvoimakkuus (Mute Level) voidaan säätää.

☛ Paina näppäintä **MENU** (5).

☛ Paina näppäintä **▼** tai **▲** (8) niin monta kertaa, kunnes näyttöön tulee "MUTE LVL".

☛ Säädä Mute Level näppäimillä **<>** (8).

Kun säätö on tehty,

☛ paina kahdesti näppäintä **MENU** (5).

**Äänimerkin kytkeminen päälle/ pois**

Jos painat tiettyjen toimintojen aikana jotain näppäintä yli kaksi sekuntia (esim. tallentessasi asemia asemanäppäimiin), laite antaa äänimerkin. Voit kytkeä äänimerkin pois tai päälle.

☛ Paina näppäintä **MENU** (5).

☛ Paina näppäintä **▼** tai **▲** (8) niin monta kertaa, kunnes näyttöön tulee "BEEP ON" tai "BEEP OFF".

☛ Kytke äänimerkki päälle tai pois näppäimillä **<>** (8). "OFF" = äänimerkki pois päältä, "ON" = äänimerkki päällä.

Kun säätö on tehty,

☛ paina näppäintä **MENU** (5).

**Mykistys puhelinkeskustelun aikana**

Kun laitteeseen on yhdistetty matkapuhelin, autoradio mykistyy puhelimen käytön ajaksi. Sitä varten matkapuhelimen täytyy olla liitettyinä laitteeseen asennusohjeessa kuvatulla tavalla.

Näyttöön tulee "PHONE".

## Radiokäyttö

### Virittimen säätö

Radion moitteettoman toiminnan takaamiseksi laite täytyy säätää sen käyttöaluetta vastaavasti. Voit valita vaihtoehdoista Eurooppa (EUROPE), Amerikka (USA), Etelä-Amerikka (S-AMERICA) ja Thaimaa (THAI). Viritin on säädetty tehtaalla sille alueelle, jossa laite on myyty. Tarkasta tämä asetus, jos radiovastaanotossa ilmenee ongelmia.

Tässä käyttöohjekirjassa kuvatut radiotoiminnot perustuvat viritinasetukselle Eurooppa (EUROPE).

☛ Kytke laite pois toiminnasta näppäimellä **1**.

☛ Pidä näppäimet **1** ja **5** **10** samanaikaisesti painettuina ja kytke laite taas päälle näppäimellä **1**.

Näyttöön tulee "TUNER".

☛ Valitse viritinalue näppäimellä **▼** tai **▲** **8**.

Saadaksesi asetuksen tallennettua,

☛ kytke laite pois ja jälleen päälle tai odota n. 8 sekuntia. Radio käynnistyy viimeksi valitulla toimintamuodolla (radio, CD, CD-vaihtaja tai AUX).

### Radiokäytön kytkeminen päälle

Jos CD-soittimen, CD-vaihtajan tai AUX-äänilähteen käyttö on päällä,

☛ paina näppäintä **BND•TS** **11** tai

☛ paina näppäintä **SRC** **4** niin monta kertaa, kunnes näyttöön tulee muistitaso, esim. "FM1".

### RDS-toiminto

Tämä laite on varustettu RDS-radiovastaanottimella (Radio Data System). Monet FM-asetat (ULA) lähettävät signaalia, joka sisältää ohjelman lisäksi muuta informaatiota, esim. aseman nimen ja ohjelmatyypin (PTY).

Kun laite tunnistaa aseman nimen, se ilmestyy näyttöön.

RDS-toiminnot AF (vaihtoehtoinen taajuus) ja REGIONAL (alueohjelmat) laajentavat laitteen käyttömahdollisuuksia.

- AF: Kun RDS-toiminto on aktivoituna, laite etsii kuuluvalla asemalla automaattisesti parhaan taajuuden.
- REGIONAL: Jotkin asemat lähettävät tiettyinä aikoina erisisältöistä alueohjelmaa. REG-toiminnon avulla estetään se, että autoradio vaihtaa vaihtoehtoiselle taajuudelle, joka lähettää erilaista ohjelmaa.

#### Huomautus:

Alueohjelmatoiminto (REGIONAL) on aktivoitava/deaktivoitava erikseen valikossa.

### RDS-toiminnon kytkeminen päälle/pois

Jos haluat käyttää RDS-toimintoja AF ja REGIONAL,

☛ pidä näppäintä **TRAF•RDS** **9** painettuna yli kahden sekunnin ajan.

RDS-toiminto on aktivoitu, kun näytössä näkyy RDS-tunnus.

## Alueohjelmatoiminnon (REGIONAL) kytkeminen päälle/pois

- ☛ Paina näppäintä **MENU** (5).
- ☛ Paina näppäintä **▼** tai **▲** (8) niin monta kertaa, kunnes näyttöön tulee "REG". Tunnuksen "REG" jälkeen näkyy joko "OFF" (pois päältä) tai "ON" (päällä).

Kun haluat kytkeä alueohjelmatoiminnon (REGIONAL) päälle tai pois,

- ☛ paina näppäintä **>** tai **<** (8).
- ☛ Paina näppäintä **MENU** (5).

## Aaltoalueen/muistitason valinta

Voit vastaanottaa tällä laitteella ohjelmia taajuusalueilta FM (ULA), MW (KA) ja LW (PA). FM-alueella on käytettävissä kolme muistitasoa (FM1, FM2 ja FMT) ja aaltoalueilla MW ja LW yksi muistitaso kutakin aluetta kohti. Jokaiselle muistitasolle voidaan tallentaa kuusi asemaa.

Jos haluat vaihdella muistitasoja FM1, FM2 ja FMT tai aaltoalueita MW ja LW,

- ☛ paina lyhyesti näppäintä **BND•TS** (11).

## Asemien viritys

Voit virittää asemat eri tavoin.

### Automaattinen asemanhaku

- ☛ Paina näppäintä **▼** tai **▲** (8).
- Seuraava vastaanottokelpoinen asema viritetty kuuluviin.

### Aseman käsinviritys

Voit virittää haluamasi aseman myös manuaalisesti.

### Huomautus:

Aseman manuaalinen viritys on mahdollista vain, kun RDS on pois päältä.

- ☛ Paina näppäintä **<** tai **>** (8).

### Asemaketjujen selaus (vain FM)

Jos asemat lähettävät useampia rinnakkaisia ohjelmia, voit selata näitä ns. "asemaketjuja".

### Huomautus:

Tätä toimintoa voi käyttää vain, kun RDS on aktivoituna.

- ☛ Siirry asemaketjun seuraavaan asemaan painamalla näppäintä **<** tai **>** (8).

### Huomautus:

Voit siirtyä tällä tavalla vain asemille, jotka laite on vastaanottanut vähintään kerran aikaisemmin. Käytä tähän selailuhaku- tai Travelstore-toimintoa.

## Asemanhakuherkkyyden säätö

Voit valita, haluatko kuunnella vain voimakkaita vai myös heikkoja asemia.

- ☛ Paina näppäintä **MENU** (5).
- ☛ Paina näppäintä **▼** tai **▲** (8) niin monta kertaa, kunnes näyttöön tulee "SENS" ja tämänhetkinen asetus.

"SENS HI6" tarkoittaa suurinta mahdollista herkkyyttä. "SENS LO1" tarkoittaa alhaisinta herkkyyttä.

- ☛ Säädä haluamasi herkkyys näppäimillä **<>** (8).

Kun säätö on tehty,

- ☛ paina näppäintä **MENU** (5).

### Huomautus:

Voit säätää aaltoalueiden FM ja MW/LW (AM) herkkyuden eri tasolle.

## Asemien tallennus

### Asemien manuaalinen tallennus

- ☛ Valitse haluamasi muistitaso FM1, FM2, FMT tai jompikumpi aaltoalueista MW tai LW.
- ☛ Viritä haluamasi asema.
- ☛ Pidä sitä asemanäppäintä **1 - 6** (10), jolle haluat tallentaa aseman, painettuna yli kahden sekunnin ajan.

### Asemien automaattinen tallennus (Travelstore)

Voit tallentaa alueen kuusi voimakkainta asemaa automaattisesti (vain FM). Asemat tallennetaan muistitasoon FMT.

### Huomautus:

Tälle muistitasolle aiemmin tallennetut asemat korvautuvat uusilla.

- ☛ Pidä näppäintä **BND•TS** (11) painettuna yli kahden sekunnin ajan.

Tallennus alkaa. Näyttöön tulee ilmoitus "FM TSTORE". Kun tallennus on päättynyt, FMT-tason muistipaikkaan 1 tallennettu asema tulee kuuluviin.

### Asemien kutsuminen muistista

- ☛ Valitse muistitaso tai aaltoalue.
- ☛ Paina haluamasi aseman näppäintä **1 - 6** (10).

## Vastaanottokelpoisten asemien selailuhaku (SCAN)

Selailuhakutoiminnossa laite esittelee lyhyesti vastaanottokelpoiset asemat. Selailuhaun kuulumisajaksi voidaan asettaa valikossa 5 - 30 sekuntia (viiden sekunnin askelin).

### Selailuhaun (SCAN) käynnistäminen

- ☛ Pidä **MENU**-näppäintä (5) painettuna yli kahden sekunnin ajan.

Selailuhaku käynnistyy. Näyttöön ilmestyy hetkeksi "SCAN", minkä jälkeen siinä vilkkuu kuuluvilla olevan aseman tunnus tai taajuus.

### Selailuhaun lopetus, aseman kuuntelun jatkaminen

- ☛ Paina **MENU**-näppäintä (5).

Selailuhaku päättyy, viimeksi viritettynä ollut asema jää kuuluviin.

### Selailuhaun esittelyajan säätö

- ☛ Paina näppäintä **MENU** (5).
- ☛ Paina näppäintä **∇** tai **∧** (8) niin monta kertaa, kunnes näyttöön tulee "SCAN TIME".
- ☛ Aseta haluamasi esittelyaika näppäimillä **<>** (8).

Kun säätö on tehty,

- ☛ paina kahdesti näppäintä **MENU** (5).

### Huomautus:

Säädetty esittelyaika koskee myös CD-soittimen ja CD-vaihtajan selailuhakua.

## Ohjelmatyyppi (PTY)

Aseman nimen lisäksi jotkin ULA-asetat lähettävät myös ohjelmatyyppiä koskevaa informaatiota. Autoradio vastaanottaa nämä tiedot ja näyttää ne näytössä.

Ohjelmatyyppiä voivat olla esim.:

KULTTURI	MATKAILU	JAZZ
URHEILU	UUTISET	POP
ROCK	MUSIIKKI	

PTY-toiminnon avulla voit valita tietyn tyyppistä ohjelmaa lähettäviä asemia.

### PTY-EON

Kun ohjelmatyyppi on valittu ja haku käynnistetty, laite siirtyy aikaisemmalta asemalta valittua ohjelmatyyppiä lähettävälle asemalle.

#### Huomautuksia:

- Jos laite ei löydä yhtään asemaa, joka lähettää valittua ohjelmatyyppiä, kuuluu äänimerkki ja näyttöön tulee hetkeksi ilmoitus "NO PTY". Viimeksi kuunneltu asema viritetty jälleen kuuluviin.
- Jos viritettynä oleva tai jokin muu asemaketjuun kuuluva asema alkaa myöhemmin lähettää halutun ohjelmatyyppin ohjelmaa, laite vaihtaa automaattisesti parhaillaan kuunneltavalta radioasemalta tai CD-soittimen tai CD-vaihtajan kuuntelusta haluttua ohjelmatyyppiä lähettävälle asemalle.
- Jos et halua tätä PTY-EON-vaihtotoimintoa, kytke se siinä tapauksessa pois valitsemalla valikosta "PTY off". Paina sitä ennen jompaakumpaa näppäimistä **SRC** (4) tai **BND•TS** (11).

### PTY:n kytkeminen päälle/pois

- Paina näppäintä **MENU** (5).
- Paina näppäintä **▼** tai **▲** (8) niin monta kertaa, kunnes näyttöön tulee "PTY ON" tai "PTY OFF".
- Kytke PTY päälle (ON) tai pois (OFF) painamalla näppäintä **>** tai **<** (8).
- Paina näppäintä **MENU** (5).

### PTY-kielen valinta

Voit valita kielen, jolla ohjelmatyyppit ilmoitetaan näytössä. Valittavissa ovat "DEUTSCH", "ENGLISH" ja "FRANÇAIS".

- Paina näppäintä **MENU** (5).
- Paina näppäintä **▼** tai **▲** (8) niin monta kertaa, kunnes näyttöön tulee "PTY LANG".
- Aseta haluamasi kieli näppäimillä **<>** (8).

Kun säätö on tehty,

- paina kahdesti näppäintä **MENU** (5).

### Ohjelmatyyppin valinta ja hakutoiminnon käynnistäminen

- Paina näppäintä **< tai >** (8).
- Nykyinen ohjelmatyyppi ilmestyy näyttöön.
- Jos haluat valita jonkin toisen ohjelmatyyppin, paina näppäintä **< tai >** (8) näytön ollessa näkyvillä.

Valittu ohjelmatyyppi ilmestyy hetkeksi näyttöön.

- Käynnistä hakutoiminto painamalla näppäintä **▼** tai **▲** (8).

Seuraava valittua ohjelmatyyppiä lähettävä asema tulee kuuluviin.

## Radiovastaanoton optimointi

### HICUT

HICUT-toiminto parantaa äänentoistoa vastaanottolaadun ollessa heikko (vain FM). Jos radiovastaanotossa on häiriöitä, häiriötasoa pienennetään automaattisesti.

### HICUT-toiminnon kytkeminen päälle/pois

☛ Paina näppäintä **MENU** (5).

☛ Paina näppäintä **V** tai **^** (8) niin monta kertaa, kunnes näyttöön tulee "HICUT".

☛ Säädä HICUT painamalla näppäintä **<** tai **>** (8).

"HICUT 0" = vaimennus pois toiminnasta, "HICUT 1" = häiriöiden automaattinen vaimennus.

☛ Paina näppäintä **MENU** (5).

## Näyttötavan valinta

Radiota kuunnellessasi voit valita, ilmoitetaanko näytössä nykyisen aseman aaltoalue yhdessä muistitason/-paikan ja ajan kanssa vai aseman nimi tai taajuus.

Valitse "FREQUENCY", jos haluat nähdä aseman nimen tai taajuuden, tai valitse "CLOCK", jos haluat nähdä aaltoalueen yhdessä muistitason/-paikan ja kellonajan kanssa.

☛ Paina näppäintä **MENU** (5).

☛ Paina näppäintä **V** tai **^** (8) niin monta kertaa, kunnes näyttöön tulee "TUN DISP".

☛ Valitse "CLOCK" tai "FREQUENCY" painamalla näppäintä **<** tai **>** (8).

☛ Paina kahdesti näppäintä **MENU** (5).

## Liikenne-radio

Laitteessa on RDS-EON-radiovastaanotin. Lyhenne EON tulee sanoista Enhanced Other Network.

Laitte välittää liikennetiedotuksen (TA) automaattisesti asemaketjun toiselta asemalta, jos kuuntelemasi asema ei lähetä liikennetiedotuksia.

Liikennetiedotuksen jälkeen laite palaa takaisin aikaisemmin kuunneltuun ohjelmaan.

### Liikennetiedotustoiminnon kytkeminen päälle/pois

☛ Paina **lyhyesti** näppäintä **TRAF-RDS** (9).

Liikennetiedotustoiminto on aktivoituna, kun näytössä on ruuhkaa kuvaava symboli.

#### Huomautuksia:

Kuulet merkkiäänän,

- jos poistut liikenne-radioaseman kuuluvuusalueelta aseman kuuntelun aikana.
- jos kuuntelet liikenne-radioasemaa ja äänenvoimakkuus on säädetty miniiniin (0) tai jos poistut CD-soitinta, CD-vaihtajaa tai AUX-äänilähdettä kuunnellessasi viritetyn liikenne-radioaseman kuuluvuusalueelta eikä sitten seuraavassa automaattisessa haussa löydy uutta liikenne-radioasemaa.
- jos vaihdat liikennetiedotuksia lähetävän aseman tilalle aseman, joka ei lähetä liikennetiedotuksia.

Kytke tällöin liikennetiedotustoiminto pois päältä tai valitse liikennetiedotuksia lähetävä asema.

## Liikennetiedotuksien äänenvoimakkuuden säätö

- Paina näppäintä **MENU** (5).
- Paina näppäintä **V** tai **^** (8) niin monta kertaa, kunnes näyttöön tulee "TA VOLU-ME".
- Säädä äänenvoimakkuus näppäimillä **<** **>** (8).

Kun säätö on tehty,

- paina kahdesti näppäintä **MENU** (5).

### Huomautuksia:

- Voit säätää äänenvoimakkuutta myös liikennetiedotuksen aikana säätimellä (3). Tämä säätö on voimassa kuuluvilla olevan tiedotuksen ajan.
- Voit säätää kaiuttimien välisen tasapainon liikenne-radiotiedotuksia varten. Ks. luku "Ääni".

## CD-käyttö

Voit kuunnella tällä laitteella tavanomaisia ääni-CD-levyjä sekä CD-R- ja CD-RW-levyjä, joiden halkaisija on 12 tai 8 cm.



### CD-soittimen rikkoutumisvaara!

Muotoillut CD-levyt (Shape-CDt) eivät sovi toistoon.

Emme vastaa soveltumattomien CD-levyjen käytön aiheuttamista vahingoista.

Käytä moitteettoman toiminnan varmistamiseksi vain sellaisia CD-levyjä, joissa on Compact Disc -logo. Kopiosuojattujen CD-levyjen toistossa voi esiintyä ongelmia. Blaupunkt ei voi taata kopiosuojattujen CD-levyjen moitteetonta toimintaa!

Laitteella voidaan toistaa ääni-CD-levyjen lisäksi myös CD-levyjä, joilla on MP3-/WMA-musiikkitiedostoja. Ks. lisätietoja luvusta "MP3-/WMA-käyttö".

## CD-käytön käynnistäminen

Jos laitteen sisällä ei ole CD-levyä,

- työnnä CD-levy voimaa käyttämättä tekstipuoli ylöspäin CD-aukkoon (6), kunnes tunnet vastusta.

Laite vetää CD-levyn automaattisesti sisään.

CD-levyn sisäänvetoa ei saa avustaa painamalla eikä estää.

CD-toisto alkaa.

### Huomautus:

Jos auton syytytysvirta oli ennen CD-levyn sisääntyöntöä katkaistuna, laite on ensin kytkettävä päälle näppäimellä ①, jotta äänentoisto voi alkaa.

Jos laitteen sisällä on jo CD-levy,

☛ paina näppäintä **SRC** ④ niin monta kertaa, kunnes näyttöön tulee "CD".

Toisto käynnistyy siitä kohdasta, missä se on keskeytetty.

### Kappaleen valinta

☛ Voit valita seuraavan tai edellisen kappaleen painamalla jotain nuolinäppäintä ⑧.

Jos painat kerran näppäintä **▼** tai **<** ⑧, sama kappale alkaa alusta.

### Kappaleiden pikavalinta

Kappaleiden pikavalinta taakse- tai eteenpäin:

☛ Pidä yhtä näppäimistä **▲▼** ⑧ painettuna, kunnes kappaleiden pikavalinta eteen- tai taaksepäin käynnistyy.

### Nopea haku (äänellinen)

Nopea haku taakse- tai eteenpäin:

☛ Pidä yhtä näppäimistä **<>** ⑧ painettuna, kunnes nopea haku taakse- tai eteenpäin käynnistyy.

### Kappaleiden satunnaissoitto (MIX)

☛ Paina näppäintä **5 MIX** ⑩.

Näyttöön tulee hetkeksi "MIX CD", MIX-tunnus palaa näytössä. Kuuluviin tulee satunnaisesti valittu kappale.

### MIX-toiminnon lopettaminen

☛ Paina uudelleen näppäintä **5 MIX** ⑩.

Näyttöön tulee hetkeksi "MIX OFF", MIX-tunnus sammuu.

### Kappaleiden selailuhaku (SCAN)

Laite esittelee lyhyesti kaikki CD-levyn kappaleet.

☛ Paina **MENU**-näppäintä ⑤ yli kahden sekunnin ajan.

Seuraava kappale tulee kuuluviin.

### Huomautus:

Selailuhaun esittelyaikaa voidaan säätää. Lue kohta "Selailuhaun esittelyajan säätö" luvusta "Radiokäyttö".

### Selailuhaun lopetus, kappaleen kuuntelun jatkaminen

☛ Kun haluat lopettaa selailuhakutoiminnon, paina **MENU**-näppäintä ⑤.

Laite jatkaa viimeksi esitellyn kappaleen toistoa.

### Kappaleen jatkuva soitto (REPEAT)

Jos haluat toistaa jatkuvasti samaa kappaletta,

☛ paina näppäintä **4 RPT** ⑩.

Näyttöön tulee hetkeksi "RPT TRCK", RPT-tunnus näkyy näytössä. Kappaletta toistetaan, kunnes RPT-toiminto lopetetaan.

### REPEAT-toiminnon lopettaminen

Jos haluat kytkeä REPEAT-toiminnon pois päältä,

☛ paina uudelleen näppäintä **4 RPT** ⑩.

Näyttöön tulee hetkeksi "RPT OFF", RPT-tunnus sammuu. Toisto jatkuu normaalisti.



## Toiston keskeytys (PAUSE)

☛ Paina näppäintä **3**  **10**.

Näyttöön ilmestyy tunnus "PAUSE".

## Tauon lopettaminen

☛ Paina tauon aikana näppäintä **3**  **10**.

Toisto jatkuu.

## Näyttötavan valinta

Voit valita CD-käytössä kahden näyttötavan välillä:

- Kappaleen numero ja kellonaika
- Kappaleen numero ja soittoaika

☛ Paina näppäintä **MENU** **5**.

☛ Paina näppäintä **▼** tai **▲** **8** niin monta kertaa, kunnes näyttöön tulee "CD DISP".

☛ Valitse "PLAY TIME" tai "CLOCK" painamalla näppäintä **<** tai **>** **8**.

☛ Paina kahdesti näppäintä **MENU** **5**.

## CD-tekstin näyttö

Joihinkin CD-levyihin on lisätty ns. CD-tekstiä. CD-teksti voi sisältää esittäjän, levyn ja kappaleen nimen.

CD-teksti voidaan näyttää laitteen näytössä vierivänä tekstinä aina kappaleen vaihtuessa. Kun CD-teksti on näytetty kerran, vakionäyttö palaa takaisin. Ks. lisätiedot kohdasta "Näyttötavan valinta".

## CD-tekstin kytkeminen päälle/pois.

☛ Paina näppäintä **MENU** **5**.

☛ Paina näppäintä **▼** tai **▲** **8** niin monta kertaa, kunnes näyttöön tulee "CD TEXT".

☛ Kytke CD-tekstitoiminto näppäimellä **<** tai **>** **8** päälle ("TEXT ON") tai pois ("TEXT OFF").

Kun säätö on tehty,

☛ paina kahdesti näppäintä **MENU** **5**.

## Liikennetiedotukset CD-käytön aikana

Jos haluat vastaanottaa liikennetiedotuksia myös CD-levyn kuuntelun aikana,

☛ paina näppäintä **TRAF•RDS** **9**.

Liikennetiedotustoiminto on aktivoituna, kun näytössä on ruuhkaa kuvaava symboli. Ks. lisätiedot luvusta "Liikennetiedotusten vastaanotto".

## CD-levyn poistaminen

☛ Paina CD-aukon vieressä olevaa näppäintä **▲** **7**.

CD-levy tulee ulos.

☛ Ota CD-levy pois.

### Huomautuksia:

- Laitteen ulos työntämä CD-levy vedetään automaattisesti takaisin sisään n. 10 sekunnin kuluttua.
- CD-levy voidaan poistaa myös laitteen ollessa sammutettuna tai jonkin toisen äänilähteen ollessa toiminnassa.

## MP3-/WMA-käyttö

Tällä autoradiolla voidaan kuunnella CD-R ja CD-RW-levyjä, joilla on MP3-musiikkitiedostoja. Voit lisäksi kuunnella WMA-tiedostoja. Toiminnot ovat samat MP3- ja WMA-tiedostoja soittaessa.

### Huomautuksia:

- Tällä laitteella ei voida kuunnella online-musiikkikaupoista peräisin olevia WMA-tiedostoja, joissa on Digital Rights Management (DRM).
- WMA-tiedostojen toisto on varmaa vain, jos ne on laadittu Windows Media-Playerin versiolla 8.

## MP3-/WMA-CD-levyjien luominen

Polttavan CD-aseman, polttamiseen käytetyn ohjelmiston ja CD-aihioiden ominaisuudet saattavat aiheuttaa ongelmia CD-levyjien kuulumiselle. Jos itse poltetuissa CD-levyissä esiintyy ongelmia, kokeile toisen valmistajan CD-aihoita tai vaihda aihoiden väriä.

CD-levyn formaatin on oltava ISO 9660 level 1, level 2 tai Joliet. Muita formaatteja laite ei pysty toistamaan luotettavasti.

Yhdelle CD-levylle voidaan luoda enintään 252 hakemistoa. Kaikki hakemistot voidaan valita tällä laitteella yksitellen.

Hakemistojen lukumäärästä riippumatta yhdellä CD-levyllä voidaan hallita jopa 999 MP3-tiedostoa, kun yhdessä hakemistossa on enintään 255 tiedostoa.

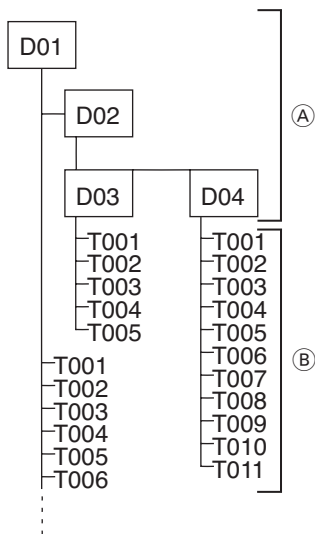

(A) Hakemistot

(B) Kappaleet · Tiedostot

Jokaiselle hakemistolle voidaan antaa nimi tietokoneella. Hakemiston nimi voidaan näyttää laitteen näytössä. Hakemistot ja kappaleet/tiedostot nimetään poltto-ohjelmassa. Tarkempia ohjeita löydät ohjelmiston käsikirjasta.

### Huomautus:

Älä käytä ääkkösiä tai erikoismerkkejä hakemistojen ja kappaleiden/tiedostojen nimissä.

Jos tiedostojen järjestys on tärkeää, käytä poltto-ohjelmistoa, joka järjestää tiedostot aakkosnumeerisesti. Jos ohjelmistossa ei ole tällaista toimintoa, voit lajitella tiedostot myös manuaalisesti. Tätä varten jokaisen tiedostonimen alkuun on asetettava numero, esim. 001, 002 jne. Myös alussa olevat nollat on syötettävä.

MP3-kappaleet saattavat sisältää lisätietoja kuten esittäjän, kappaleen ja levyn nimen (ID3-tunnisteet). Laite pystyy näyttämään version 1 ID3-tunnisteet näytössä.

MP3-tiedostojen luomisessa (koodauksessa) tulisi käyttää korkeintaan nopeutta 256 kbit/s.

Jotta tällä laitteella voidaan kuunnella MP3-tiedostoja, tiedostoissa on oltava pääte ".MP3".

### Huomautuksia:

Jotta toisto sujuu häiriöttä, huomioi seuraavat seikat:

- Älä yritä antaa muille kuin MP3-tiedostoille päätettä ".MP3" tai kuunnella niitä! Nämä tiedostot jätetään väliin toiston aikana.
- Älä käytä samalla CD-levyllä sekaisin MP3-tiedostoja ja muita tiedostotyyppejä (laite lukee MP3-toiston aikana ainoastaan MP3-tiedostoja).
- Älä käytä CD-levyjä, joilla on sekaisin tavallisia CD-äänitiedostoja ja MP3-tiedostoja. Jos laitteella yritetään soittaa tällaista sekoitettua CD-levyä, se toistaa vain tavalliset CD-kappaleet.

## MP3-käytön käynnistäminen

MP3-käyttö käynnistetään samoin kuin tavallinen CD-käyttö. Lue kohta "CD-käytön käynnistäminen" luvusta "CD-käyttö".

## Näyttötavan valinta

Seuraavia asetuksia varten laitteessa täytyy olla MP3-CD.

## Standardinäytön asetus

Näyttöön voidaan valita erilaisia tietoja kuunneltavista kappaleista.

- Kappaleen numero ja soittoaika "TRCK-TIME"
- Kappaleen numero ja kellonaika "TRCK-CLK"
- Hakemiston numero ja kappaleen numero "DIR-TRCK"
- Hakemiston numero ja kellonaika "DIR-CLK"
- Hakemiston numero ja soittoaika "DIR-TIME"

### Huomautus:

Tiedot näytetään pysyvästi näytössä sen jälkeen kun vierivä MP3-teksti on kulkenut kappaleen vaihdon jälkeen kertaaleen läpi.

Jos haluat vaihtaa näyttövaihtoehtoa,

☛ paina näppäintä **MENU** (5).

☛ Paina näppäintä **▼** tai **▲** (8) niin monta kertaa, kunnes näyttöön tulee "CD DISP".

☛ Valitse haluamasi vaihtoehto näppäimellä **< tai >** (8).

Kun säätö on tehty,

☛ paina kahdesti näppäintä **MENU** (5).

## Vierivien MP3-tekstien asetus

Jokaisen kappaleen vaihdon yhteydessä yksi seuraavista vierivistä teksteistä tulee yhden kerran näyttöön. Sen jälkeen käytetään asetettua vakionäyttöä.

Käytettävissä olevat vierivät tekstit:

- Hakemiston nimi ("DIR NAME")
- Kappaleen nimi ("SONG NAME")
- Levyn nimi ("ALBM NAME")
- Esittäjän nimi ("ARTIST")
- Tiedostonimi ("FILE NAME")

### Huomautus:

Esittäjä, kappale ja levyn nimi ovat version 1 MP3-ID-tunnisteen osia ja voidaan näyttää vain, jos ne on tallennettu MP3-tiedostojen mukana (ks. tähän liittyviä lisätietoja PC-MP3-ohjelmiston ja poltto-ohjelmiston ohjeista).

Jos haluat vaihtaa näyttövaihtoehtoa,

- paina näppäintä **MENU** (5).
- Paina näppäintä **▼** tai **▲** (8) niin monta kertaa, kunnes näyttöön tulee "MP3 DISP".
- Valitse haluamasi vierivä MP3-teksti näppäimellä **<** tai **>** (8).

Kun säätö on tehty,

- paina kahdesti näppäintä **MENU** (5).

## Hakemiston valinta

Jos haluat siirtyä toiseen hakemistoon eteen- tai taaksepäin,

- paina yhden tai useamman kerran näppäintä **▼** tai **▲** (8).

## Kappaleen/tiedoston valinta

Jos haluat siirtyä samassa hakemistossa toiseen kappaleeseen/tiedostoon eteen- tai taaksepäin,

- paina yhden tai useamman kerran näppäintä **<** tai **>** (8).

Jos painat kerran näppäintä **<** (8), sama kappale alkaa alusta.

## Nopea haku

Nopea haku taakse- tai eteenpäin:

- Pidä näppäintä **<** tai **>** (8) painettuna, kunnes nopea haku taakse- tai eteenpäin käynnistyy.

## Kappaleiden satunnaissoitto (MIX)

Jos haluat toistaa hakemiston kappaleet satunnaisessa järjestyksessä,

- paina lyhyesti näppäintä **5 MIX** (10).

Näyttöön ilmestyy "MIX DIR" ja MIX-symboli palaa.

Kun haluat soittaa sisällä olevan MP3-CD-levyn kaikkia kappaleita satunnaisessa järjestyksessä,

- paina näppäintä **5 MIX** (10) yli kahden sekunnin ajan.

Näyttöön ilmestyy "MIX CD" ja MIX-symboli palaa.

## MIX-toiminnon lopettaminen

Jos haluat lopettaa MIX-toiminnon,

- paina lyhyesti näppäintä **5 MIX** (10).

Näyttöön tulee "MIX OFF" ja MIX-tunnus sammuu.

## Kappaleiden selailuhaku (SCAN)

Laitte esittelee lyhyesti kaikki CD-levyn kappaleet.

- Paina **MENU**-näppäintä (5) yli kahden sekunnin ajan. Seuraava kappale tulee kuuluviin.

Näyttöön tulee "TRK SCAN" vilkkuvan kappaleen numeron viereen. CD-levyn kappaleet soitetaan nousevassa järjestyksessä.

**Huomautus:**

Selailuhaun esittelyaikaa voidaan säätää. Lue kohta "Selailuhaun esittelyajan säätö" luvusta "Radiokäyttö".

**Selailuhaun lopetus, kappaleen kuuntelun jatkaminen**

☛ Paina lyhyesti **MENU**-näppäintä (5).

Laite jatkaa viimeksi esitellyn kappaleen toistoa.

**Yksittäisen kappaleen tai koko hakemiston jatkuva soitto (REPEAT)**

Jos haluat toistaa kuuluvilla olevaa kappaletta jatkuvasti,

☛ paina lyhyesti näppäintä **4 RPT** (10).

Näyttöön tulee hetkeksi "RPT TRCK" ja RPT-tunnus palaa näytössä.

Jos haluat toistaa koko hakemistoa,

☛ paina näppäintä **4 RPT** (10) yli kahden sekunnin ajan.

Näyttöön tulee "RPT DIR".

**REPEAT-toiminnon lopettaminen**

Jos haluat lopettaa kappaleen tai hakemiston jatkuvan soiton,

☛ paina lyhyesti näppäintä **4 RPT** (10).

Näyttöön tulee hetkeksi "RPT OFF" ja RPT-tunnus sammuu.

**Toiston keskeytys (PAUSE)**

☛ Paina näppäintä **3** (10).

Näyttöön ilmestyy tunnus "PAUSE".

**Tauon lopettaminen**

☛ Paina tauon aikana näppäintä **3** (10).

Toisto jatkuu.

**CD-vaihtajan käyttö****Huomautus:**

CD-levyjen käsittelyä, niiden asettamista laitteen sisään ja CD-vaihtajan käyttöä koskevia ohjeita löydät CD-vaihtajan käyttöohjeesta.

**CD-vaihtajan käytön käynnistäminen**

☛ Paina näppäintä **SRC** (4) niin monta kertaa, kunnes näyttöön tulee "CHANGER".

Toisto alkaa ensimmäisestä CD-levystä, jonka vaihtaja tunnistaa.

**CD-levyn valinta**

Jos haluat siirtyä toiseen CD-levyyn eteen- tai taaksepäin,

☛ paina yhden tai useamman kerran näppäintä **▼** tai **▲** (8).

**Huomautus:**

Laite ohittaa automaattisesti vaihtajan tyhjät lokerot ja väärintyyppiset CD-levyt.

**Kappaleen valinta**

Jos haluat siirtyä saman CD-levyn toiseen kappaleeseen eteen- tai taaksepäin,

☛ paina yhden tai useamman kerran näppäintä **<** tai **>** (8).

**Nopea haku (äänellinen)**

Nopea haku taakse- tai eteenpäin:

☛ Pidä yhtä näppäimistä **<>** (8) painettuna, kunnes nopea haku taakse- tai eteenpäin käynnistyy.

### Näyttötavan valinta

CD-vaihtajan toiminnan näyttötapa voidaan valita viidestä eri vaihtoehdosta:

- Kappaleen numero ja soittoaika ("TRCK-TIME")
- Kappaleen numero ja kellonaika ("TRCK-CLK")
- CD-levyn numero ja kappaleen numero ("CD-TRCK")
- CD-levyn numero ja kellonaika ("CD-CLK")
- CD-levyn numero ja soittoaika ("CD-TIME")

☛ Paina näppäintä **MENU** (5).

☛ Paina näppäintä **▼** tai **▲** (8) niin monta kertaa, kunnes näyttöön tulee "CDC DISP".

☛ Paina näppäintä **<** tai **>** (8) niin monta kertaa, kunnes näyttöön tulee haluamasi vaihtoehto.

☛ Paina kahdesti näppäintä **MENU** (5).

### Yksittäisen kappaleen tai koko CD-levyn jatkuva soitto (REPEAT)

Jos haluat toistaa kuuluvilla olevaa kappaletta jatkuvasti,

☛ paina lyhyesti näppäintä **4 RPT** (10).

Näyttöön tulee hetkeksi "RPT TRCK", RPT-tunnus tulee näyttöön.

Jos haluat toistaa kuuluvilla olevaa CD-levyä jatkuvasti,

☛ pidä näppäintä **4 RPT** (10) painettuna yli kaksi sekuntia.

Näyttöön tulee hetkeksi "RPT DISC", RPT-tunnus tulee näyttöön.

### REPEAT-toiminnon lopettaminen

Jos haluat lopettaa kappaleen tai CD-levyn toiston,

☛ paina lyhyesti näppäintä **4 RPT** (10).

Näyttöön tulee "RPT OFF" ja RPT sammuu näytöstä.

### Kappaleiden satunnaissoitto (MIX)

Jos haluat toistaa CD-levyn kappaleet satunnaisessa järjestyksessä,

☛ paina lyhyesti näppäintä **5 MIX** (10).

Näyttöön ilmestyy hetkeksi "MIX CD", MIX tulee näkyviin näytössä.

Jos haluat toistaa kaikkien makasiinissa olevien CD-levyjen kappaleita satunnaisessa järjestyksessä,

☛ pidä näppäintä **5 MIX** (10) painettuna yli kaksi sekuntia.

Näyttöön ilmestyy hetkeksi "MIX ALL", MIX tulee näkyviin näytössä.

### MIX-toiminnon lopettaminen

☛ Paina lyhyesti näppäintä **5 MIX** (10).

Näyttöön tulee "MIX OFF" ja MIX-tunnus sammuu näytöstä.

### Kaikkien CD-levyjen kappaleiden selailuhaku (SCAN)

Jos haluat selata kaikkien makasiinissa olevien CD-levyn kappaleita,

☛ paina **MENU**-näppäintä (5) yli kahden sekunnin ajan.

Näyttöön tulee "TRK SCAN" ja tämänhetkisen kappaleen numero vilkkuu.

## Selailuhaun lopettaminen

Jos haluat lopettaa selailuhaun,

☛ paina lyhyesti **MENU**-näppäintä ⑤.

Laite jatkaa viimeksi esitellyn kappaleen toistoa.

### Huomautus:

Selailuhaun esittelyaikaa voidaan säätää. Lue kohta "Selailuhaun esittelyajan säätö" luvusta "Radiokäyttö".

## Toiston keskeytys (PAUSE)

☛ Paina näppäintä **3** ► ⑩.

Näyttöön ilmestyy tunnus "PAUSE".

## Tauon lopettaminen

☛ Paina tauon aikana näppäintä **3** ► ⑩.

Toisto jatkuu.

## Kauko-ohjain

Autoradio on varustettu integroidulla kauko-ohjaimen infrapunavastaanottimella. Vastaanotin sijaitsee irrotettavassa etupaneelissa.

Voit käyttää useimpia toimintoja mukavasti ja turvallisesti erikoisvarusteena saatavalla ohjauspyörä- tai käsikauko-ohjaimella.

Kauko-ohjaimella ei voida tehdä päälle- ja poislyöntiä.

Tarkemmat tiedot omalle laitteellesi sopivista kauko-ohjaimista saat luvun "Ohjeita ja lisätarvikkeet" kohdasta "Kauko-ohjain".

### Huomautus:

Kauko-ohjaimen mukana oleva infrapunavastaanotin täytyy asentaa vain silloin (siten kuin asennusohjeissa on kuvattu), kun autoradioon ei ole suoraa näköyhteyttä.

## Clock - kellonaika

### Kellonajan näyttö

Kun haluat kellonajan hetkeksi näyttöön,

- ☛ pidä näppäintä **SRC**  (4) painettuna, kunnes näyttöön tulee kellonaika.

### Kellonajan asetus

Kun haluat asettaa kellonajan,

- ☛ paina näppäintä **MENU** (5).
- ☛ Paina näppäintä **▼** tai **▲** (8) niin monta kertaa, kunnes näyttöön tulee "CLOCK SET".
- ☛ Paina näppäintä **<** (8).

Kellonaika tulee näyttöön. Tuntilukema vilkkuu, sitä voidaan säätää.

- ☛ Säädä tunnint näppäimillä **▲▼** (8).

Kun tunnint on säädetty,

- ☛ paina näppäintä **>** (8).

Minuuttilukema vilkkuu.

- ☛ Säädä minuutit näppäimillä **▲▼** (8).
- ☛ Paina kahdesti näppäintä **MENU** (5).

### Kellonajan näyttötavan 12/24 h valinta

- ☛ Paina näppäintä **MENU** (5).

Näyttöön tulee "MENU".

- ☛ Paina näppäintä **▼** tai **▲** (8) niin monta kertaa, kunnes näyttöön tulee "24 H MODE" tai "12 H MODE".
- ☛ Vaihda näyttötapaa painamalla näppäintä **<** tai **>** (8).

Kun säätö on tehty,

- ☛ paina näppäintä **MENU** (5).

### Kellonajan jatkuva näyttö, kun laite on poiskytkettynä ja ajoneuvon virta päällä

Jos haluat kellonajan näkyvän näytössä, kun laite on pois päältä ja ajoneuvon virta päällä,

- ☛ paina näppäintä **MENU** (5).

Näyttöön tulee "MENU".

- ☛ Paina näppäintä **▼** tai **▲** (8) niin monta kertaa, kunnes näyttöön tulee "CLOCK OFF" tai "CLOCK ON".
- ☛ Vaihda näyttötapaa ON (päällä) tai OFF (pois päältä) painamalla näppäintä **<** tai **>** (8).

Kun säätö on tehty,

- ☛ paina näppäintä **MENU** (5).

### Kelloajan näyttö lyhyesti laitteen ollessa sammutettuna

Jos haluat nähdä kellonajan lyhyesti laitteen ollessa pois päältä,

- ☛ paina näppäintä **SRC**  (4).

Kelloaika tulee näyttöön n. 8 sekunniksi.



## Ääni

Voit valita jokaiselle äänilähteelle (radio, CD, CD-vaihtaja tai AUX) omat äänisäädöt (basso ja diskantti).

Äänen tasapaino (balanssi ja Fader) säädetään kaikille äänilähteille (liikennetiedotuksia lukuun ottamatta) yhteisesti.

Liikennetiedotusten (TA) Fader ja balanssi voidaan säätää **vain liikennetiedotuksen aikana**.

### Basson säätö

☛ Paina näppäintä **AUDIO** (12).

Näyttöön ilmestyy "BASS".

☛ Säädä bassoa painamalla näppäintä **V** tai **^** (8).

Kun säätö on tehty,

☞ paina näppäintä **AUDIO** (12).

### Diskanttien säätäminen

☛ Paina näppäintä **AUDIO** (12).

Näyttöön ilmestyy "BASS".

☛ Paina näppäintä **>** (8) niin monta kertaa, kunnes näyttöön tulee "TREBLE".

☛ Säädä diskanttia painamalla näppäintä **V** tai **^** (8).

Kun säätö on tehty,

☛ paina näppäintä **AUDIO** (12).

## Vasemman ja oikean puolen kaiuttimien välisen tasapainon (Balance) säätö

Jos haluat säätää vasemman ja oikean puolen kaiuttimien välistä tasapainoa (Balance),

☛ paina näppäintä **AUDIO** (12).

Näyttöön ilmestyy "BASS".

☛ Paina näppäintä **>** (8) niin monta kertaa, kunnes näyttöön tulee "BAL".

☛ Säädä vasemman ja oikean puolen kaiuttimien välistä tasapainoa painamalla näppäintä **V** tai **^** (8).

Kun säätö on tehty,

☛ paina näppäintä **AUDIO** (12).

## Etu- ja takakaiuttimien välisen tasapainon (Fader) säätö

Jos haluat säätää etu- ja takakaiuttimien välistä tasapainoa (Fader),

☛ paina näppäintä **AUDIO** (12).

Näyttöön ilmestyy "BASS".

☛ Paina näppäintä **>** (8) niin monta kertaa, kunnes näyttöön tulee "FADER".

☛ Säädä etu- ja takakaiuttimien välistä tasapainoa painamalla näppäintä **V** tai **^** (8).

Kun säätö on tehty,

☛ paina näppäintä **AUDIO** (12).

## Taajuuskorjaimen esiasetukset (Presets)

Tässä laitteessa on taajuuskorjain, johon on ohjelmoitu valmiiksi asetukset musiikkilajeille "ROCK", "POP" ja "CLASSIC".

Kun haluat valita taajuuskorjaimen esiasetuksen,

☛ paina näppäintä **AUDIO** 12.

Näyttöön ilmestyy "BASS".

☛ Paina näppäintä > 8 niin monta kertaa, kunnes näyttöön tulee "POP", "ROCK", "CLASSIC" tai "EQ OFF".

☛ Paina näppäintä ∨ tai ∧ 8, kun haluat valita jonkin esiasetuksista, tai valitse "EQ OFF", jos haluat kytkeä taajuuskorjaimen pois päältä. Jos valitset jonkin esiasetuksista, valitsemasi esiasetus näkyy siinä tapauksessa jatkuvasti näytössä.

Kun säätö on tehty,

☛ paina näppäintä **AUDIO** 12.

## X-BASS

X-Bass-toiminnolla voit korottaa bassoa, kun äänenvoimakkuus on vähäinen.

Valittu X-Bass-asetus pätee kaikkiin äänilähteisiin (radio, CD, CD-vaihtaja tai AUX).

X-BASS-korotus voidaan säätää tasojen 1 ja 3 välillä.

"XBASS OFF" tarkoittaa, että X-BASS-toiminto on kytketty pois toiminnasta.

### X-BASS-korotuksen säätö

☛ Paina näppäintä **AUDIO** 12.

Näyttöön ilmestyy "BASS".

☛ Paina näppäintä > 8 niin monta kertaa, kunnes näyttöön tulee "XBASS" yhdessä tämänhetkisen asetuksen kanssa.

☛ Paina näppäintä ∨ tai ∧ 8 niin monta kertaa, kunnes haluamasi asetus tulee näyttöön.

Kun säätö on tehty,

☛ paina näppäintä **AUDIO** 12.

## Äänentasonäytön säätö

Äänentasonäyttö näyttää säädön aikana lyhyesti tunnuksin äänensäädön voimakkuuden ja asetukset.

Muulloin äänentasonäyttö ilmoittaa musiikin tai puheen huippuarvon. Voit kytkeä äänentasonäytön päälle tai pois.

☛ Paina näppäintä **MENU** (5).

Näyttöön tulee "MENU".

☛ Paina näppäintä **V** tai **^** (8) niin monta kertaa, kunnes näyttöön tulee "PEAK LVL".

☛ Valitse "PEAK ON" (päällä) tai "PEAK OFF" (pois päältä) painamalla näppäintä **<** tai **>** (8).

Kun säätö on tehty,

☛ paina kahdesti näppäintä **MENU** (5).

## Ulkoiset äänilähteet

Voit kytkeä laitteeseen CD-vaihtajan **sijasta** jonkin muun linjalähdöllä varustetun ulkoisen äänilähteen. Tällaisia äänilähteitä voivat olla esim. kannettava CD-soitin, MiniDisc-soitin tai MP3-soitin.

Ulkoisen äänilähteen liitäntään tarvitaan sovitinjohto. Johdon (Blaupunkt-nro 7 607 897 093) voit hankkia valtuutetun Blaupunkt-kauppiasi välityksellä.

### Huomautus:

AUX-tulo täytyy kytkeä päälle valikosta, jos järjestelmään ei ole kytketty CD-vaihtajaa.

## AUX-tulon kytkeminen päälle/pois

☛ Paina näppäintä **MENU** (5).

Näyttöön tulee "MENU".

☛ Paina näppäintä **V** tai **^** (8) niin monta kertaa, kunnes näyttöön tulee "AUX OFF" tai "AUX ON".

☛ Kytke AUX päälle tai pois painamalla näppäintä **<** tai **>** (8).

Kun säätö on tehty,

☛ paina näppäintä **MENU** (5).

### Huomautus:

Kun AUX-tulo on kytketty päälle, se voidaan valita **SRC** **⊖**-näppäimellä (4). Näyttöön tulee tällöin "AUX INPUT".

## Tekniset tiedot

### Vahvistin

Lähtöteho: 4 x 18 W sini  
DIN 45 324  
mukaan,  
jännite 14,4 V  
4 x 45 W maks.  
teho

### Radio

Aaltoalueet Eurooppa:

ULA (FM): 87,5 - 108 MHz  
KA (MW): 531 - 1 602 kHz  
PA (LW): 153 - 279 kHz

FM-toistoalue:  
35 - 16 000 Hz

### CD

Toistoalue: 20 – 20 000 Hz

### Esivahvistimen lähtö (Pre-amp Out)

2 kanavaa: 3 V

### Tuloherkkyys

AUX-tulo: 2 V / 6 k $\Omega$

Oikeus muutoksiin pidätetään!

## SF Asennusohjeet



### Turvallisuusohjeita

Noudata asennus- ja liitäntätöiden yhteydessä seuraavia turvallisuusohjeita.

- Irrota akun miinusnapakytkennät! Noudata ajoneuvon valmistajan antamia turvaohjeita.
- Reikiä poratessasi huolehdi siitä, etteivät ajoneuvon osat vahingoitu.
- Plus- ja miinuskaapelin poikkipinta ei saa alittaa 1,5 mm<sup>2</sup> mittaa.
- **Älä kytke auton pistoketta radioon!**
- Saat autoosi sopivan sovitinjohdon BLAUPUNKT-kauppiaaltasi.
- Autosi saattaa poiketa tästä kuvauksesta. Emme vastaa asennus- tai kytkentävirheiden aiheuttamista vaurioista tai niiden seurauksista.

Jos tässä annetut ohjeet eivät sovellu asennustilanteeseen, käänny Blaupunkt-kauppiaan, ajoneuvon valmistajan tai puhelinpalvelumme puoleen.

Jos asennetaan vahvistin tai CD-vaihtaja, tällöin on ehdottomasti kytkettävä ensin laitteiden maadoitukset, ennen kuin linjatulo- tai linjalähtöliitäntöjen pistokkeet liitetään paikoilleen.

Muiden laitteiden maadoituksia ei saa kytkeä autoradion maadoitukseen (kotelo).

### Toimitukseen kuuluvat asennus- ja kytkentäosat

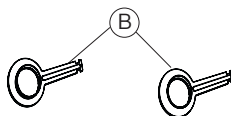
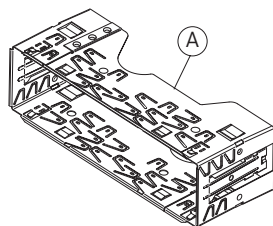

## Saatavana lisätarvikkeena

### Preamp,/Sub-/Center - out cable

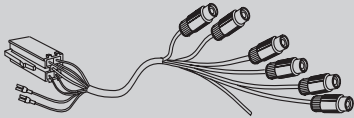

7 607 001 512

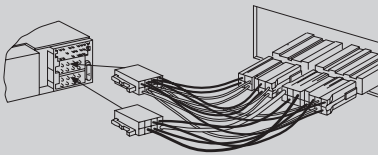

7 607 621...

## Asennussarjat

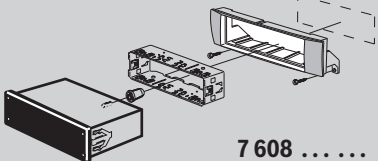

7 608 .....

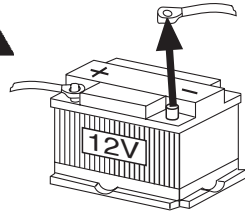

2.

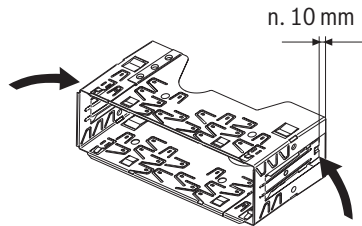

3.

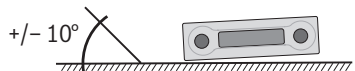
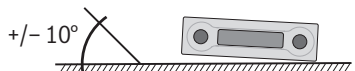
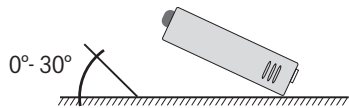

4.

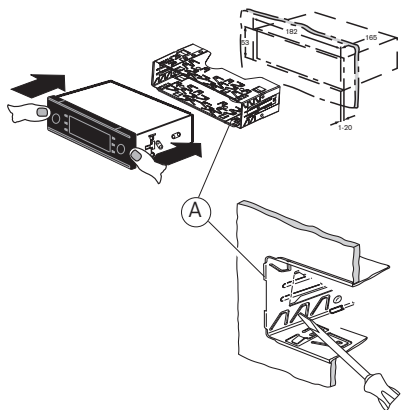

## 5. Irrotus

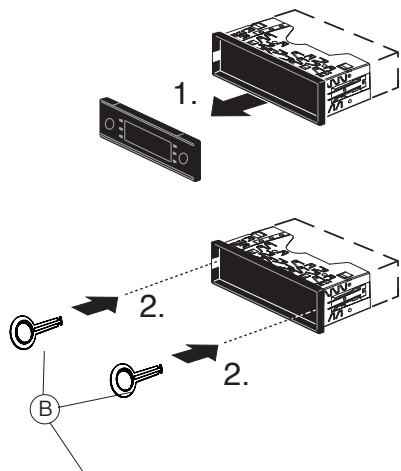

8613 150 002

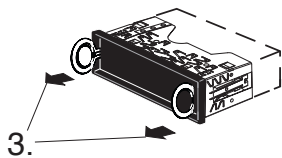

6.

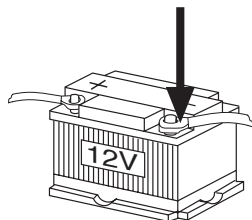

7.

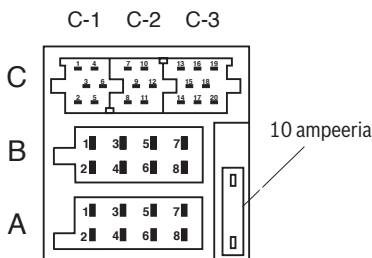

- \* Aut. antenna  
 \* FB +12V / RC +12V  
 \* +12V Amplifier

Summa 300 mA

A		B	
1	No connection	1	Speaker out RR+
2	Radio Mute	2	Speaker out RR-
3	Sub-out	3	Speaker out RF+
4	Permanent +12V	4	Speaker out RF-
5	Aut. antenna	5	Speaker out LF+
6	Illumination	6	Speaker out LF-
7	Kl.15/Ignition*	7	Speaker out LR+
8	Maa/GND	8	Speaker out LR-

C					
C1		C2		C3	
1	Line Out LR	7	Telefon NF in +	13	CDC-Data - In
2	Line Out RR	8	Telefon NF in -	14	CDC-Data - Out
3	Line Out / Ground	9	Radio Mute	15	Permanent +12V
4	Line Out LF	10	RC +12V *	16	+12V *
5	Line Out RF	11	Remote Control	17	Bus / GND
6	+12V Amplifier *	12	RC - GND	18	AF / GND
				19	CDC Line In - L
				20	CDC Line In - R

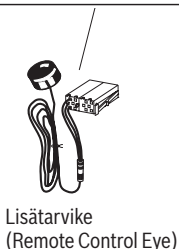
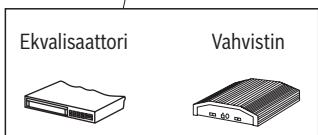



## 8.

### Preamp./Sub./Center - out cable

7 607 001 512

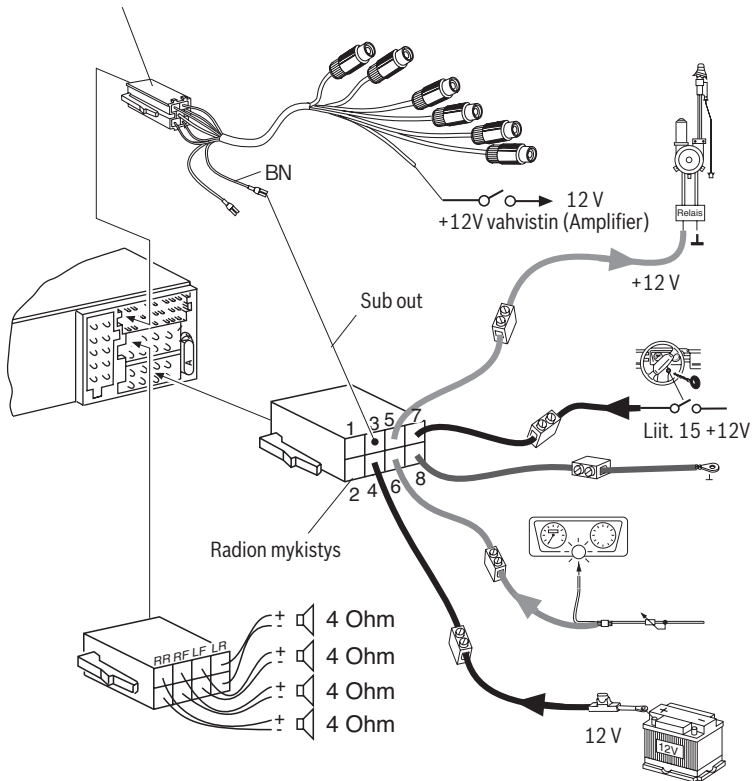

Oikeus muutoksiin pidätetään!



---

Please keep the filled-in radio pass in a safe place!  
Täydennä laitepassin tiedot ja pidä se hyvässä tallessa!

Country:	Phone:	Fax:	WWW:
Germany	(D) 0180-5000225	05121-49 4002	<a href="http://www.blaupunkt.com">http://www.blaupunkt.com</a>
Austria	(A) 01-610 39 0	01-610 39 391	
Belgium	(B) 02-525 5444	02-525 5263	
Denmark	(DK) 44 898 360	44-898 644	
Finland	(FIN) 09-435 991	09-435 99236	
France	(F) 01-4010 7007	01-4010 7320	
Great Britain	(GB) 01-89583 8880	01-89583 8394	
Greece	(GR) 210 94 27 337	210 94 12 711	
Ireland	(IRL) 01-46 66 700	01-46 66 706	
Italy	(I) 02-369 62331	02-369 62464	
Luxembourg	(L) 40 4078	40 2085	
Netherlands	(NL) 0800 400 1010	0800 400 1040	
Norway	(N) 66-817 000	66-817 157	
Portugal	(P) 2185 00144	2185 00165	
Spain	(E) 902 52 77 70	91 410 4078	
Sweden	(S) 08-7501850	08-7501810	
Switzerland	(CH) 01-8471644	01-8471650	
Czech. Rep.	(CZ) 02-6130 0446	02-6130 0514	
Hungary	(H) 76 511 803	76 511 809	
Poland	(PL) 0800-118922	022-8771260	
Turkey	(TR) 0212-335 06 71	0212-346 00 40	
USA	(USA) 800-950-2528	708-6817188	
Brasil (Mercosur)	(BR) 0800 7045446	+55-19 3745 2773	
Malaysia (Asia Pacific)	(MAL) +604-6382 474	+604-6413 640	

## Passport

Name: .....

Type: ..... 7 646 .....

Serial no.: BP .....

 **BLAUPUNKT**

**Blaupunkt GmbH, Robert-Bosch-Straße 200, D-31139 Hildesheim**

07/06 - CM-AS/SCS1

(sf)



8622405180

